

# SCHLEIFRINGÜBERTRAGER FÜR WINDKRAFTANLAGEN (WP7286)

Mit der nächsten Schleifring- Generation für GE- Windkraftanlagen bieten wir Ihnen hohe Zuverlässigkeit und lange Wartungsintervalle



Die Type WP7286 steht für die neue Generation von Schleifringübertragern zur Pitchregelung für die GE\*- Windkraftanlagen. Das Modell verwendet dieselbe hochzuverlässige und nahezu wartungsfreie Faserbürstentechnologie, welche seit Jahren in der Industrie erprobt und erfolgreich eingesetzt wird. Sie ermöglicht Ihnen höhere Produktivität bei geringeren Betriebskosten durch den Wegfall kostenintensiver Ausfallzeiten durch hohen Wartungsaufwand.

Das neue System WP7286 ermöglicht zudem eine schnellere Installation und weitere Vorteile für den Kunden:

- Neues, kleineres Design
- 23 kg ermöglichen eine schnellere Installation
- Eine praktische Halterung erleichtert die Handhabung des Gerätes
- Die verbesserte Abdichtung ermöglicht einen verbesserten Betrieb und eine längere Lebensdauer

## Direkter Schleifring- Austausch

Die Moog WP7286-Serie zur Pitchregelung für GE- Windkraftanlagen ersetzt ohne weitere Umbauarbeiten den in der Anlage installierten Vorgänger- Schleifring.

Die neue Ausführung wird mit dem vorhandenen Getriebe verschraubt und an den nummerierten Klemmanschlüssen im Schleifring wird der Kabelstrang kontaktiert.

Eigenschaften:

- Keine Schmierung erforderlich
- Direktaustausch durch einfache Verschraubung
- Halterung zum besseren Anheben und Installieren
- IP65 geschütztes Gehäuse
- Integrierte Heizung für die Anwendung in kalten Klimaregionen
- Einstellbare Klemmenblockposition im Rotoranschlusskasten für Flexibilität bei Kabellängen



## VORTEILE

- Wartungsfrei bis 100 Mio. Umdrehungen
- Minimaler Abrieb
- Faserbürstentechnologie
- Keine Schmierung erforderlich
- Breiter Betriebstemperaturbereich
- Niedrige Betriebskosten
- Hohe Zuverlässigkeit
- Keine regelmäßigen Wartungsintervalle erforderlich

\*GE Vernova ([www.governova.com](http://www.governova.com)) ist einer der weltweit führenden Anbieter von Produkten und Technologien zur Energieerzeugung und -versorgung.

## TECHNISCHE DATEN

Artikelnummer	Gewicht	Bürsten-/Ringmaterial	Bürsten-/Ring-Lebensdauer	Schmierung	Betriebs-temperatur	Heizungs-element	Versiegelung
<b>WP7286-2N</b> <b>GE Anlage 65 A/400 V</b>	23.13 kg (51 lb)	Silber	>100 Mio. Umdrehungen	Nicht erforderlich	-40 bis +80°C (-104 to +176°F)	13 Watt, 240 Volts standard	IP65 (Schleifringkasten- Gehäuse)
<b>WP7286-ESS</b> <b>GE Anlage 30 A/600 V EES Control</b>	23.13 kg (51 lb)	Silber	>100 Mio. Umdrehungen	Nicht erforderlich	-40 bis +80°C (-104 bis +176°F)	13 Watt, 240 Volts standard	IP65 (Schleifringkasten- Gehäuse)
<b>WP7286-4N</b> <b>GE Anlage 100 A/400 V 1.X/2.X</b>	25.40 kg (56 lb)	Silber	>100 Mio. Umdrehungen	Nicht erforderlich	-40 bis +80°C (-104 bis +176°F)	13 Watt, 240 Volts standard	IP65 (Schleifringkasten- Gehäuse)
<b>WP7286-5N*</b> <b>GE Anlage 100 A/400 V 2.X/3.X</b>	26.80 kg (59 lb)	Silber	>100 Mio. Umdrehungen	Nicht erforderlich	-40 bis +80°C (-104 bis +176°F)	13 Watt, 240 Volts standard	IP65 (Schleifringkasten- Gehäuse)

\*Mit Glasfaser-Drehgelenkschnittstelle



Abbildung: WP7286-2N und WP7286-ESS



Dimensions in inches [mm]

Moog verfügt über Niederlassungen weltweit. Für weitere Informationen oder die nächstgelegene Niederlassung kontaktieren Sie uns online unter:  
**info@moog.rekofa.com**

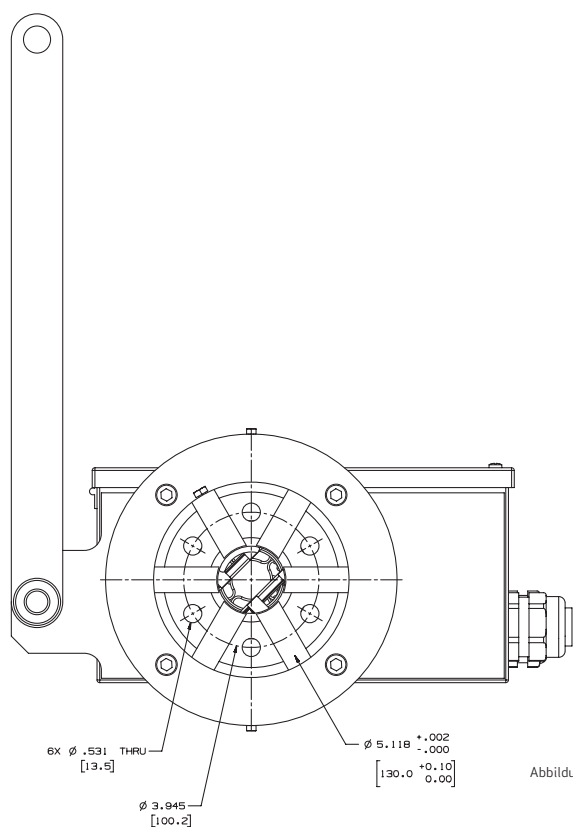
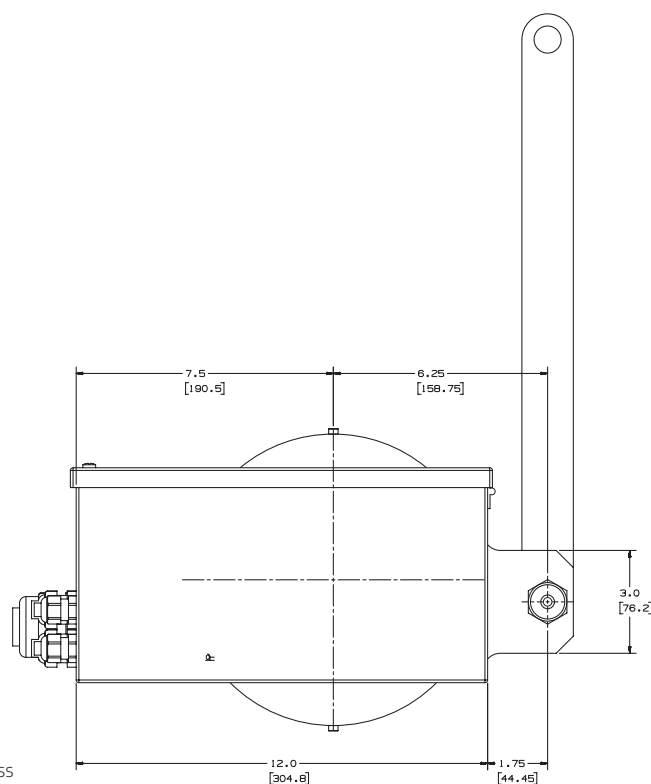
Moog ist eine eingetragene Marke der Moog Inc. und ihrer Tochtergesellschaften.

Alle hier genannten Markenzeichen sind Eigentum von Moog Inc. und ihrer Tochtergesellschaften.  
©2025 Ein Moog-Unternehmen. Alle Rechte vorbehalten.

WP7286 Schleifring Technische Daten  
MS3326, rev. 4 060425

Produktinformationen finden Sie unter:

**www.moog.com**

Die technischen Daten basieren auf aktuell verfügbaren Informationen und können sich jederzeit ändern. Spezifikationen für bestimmte Systeme oder Anwendungen können variieren.

**MOOG**